

Jaarevent Green Deal Binnenvaart

**GREEN
DEAL**

015 BINNENVAART

Initiatiefnemers:



Vlaanderen
is mobiliteit &
openbare werken



FBB
Federatie Belgische Binnenvaart
Fédération Batellerie Belge



Port of
Antwerp
Bruges



EMPOWERING
LOGISTICS

Welkomstwoord

- ▶ **Liesbeth Geysels, Algemeen directeur – VIL**



De initiatiefnemers heten u welkom!



Christophe Bruglemans
Sylvie De Craecker



Maxim Van Den Bossche
Mathieu Coussens



Marjan Beelen



Carl Verhamme



Philippe Govers



Sophie Delannoy



Arne Strybos



Sven Geysels

Introductie Green Deal Binnenvaart



EU Green Deal

- Reductie van 50 – 55% broeikasgassen tegen 2030 (tov 1990)
- Reductie van
 - 90% transport emissies tegen 2050
- Stijging transportaandeel binnenvaart en shortsea shipping met
 - 25% tegen 2030 en 50% tegen 2050
(uit *Strategie voor Duurzame en Slimme Mobiliteit*)



Verklaring van
Mannheim

- Reductie van
 - 35% broeikasgassen en 'verontreinigende stoffen' tegen 2035 (tov 2015)
 - >90% broeikasgassen en 'verontreinigende stoffen' tegen 2050 (tov 2015)

Geëngageerden voor de Green Deal Binnenvaart

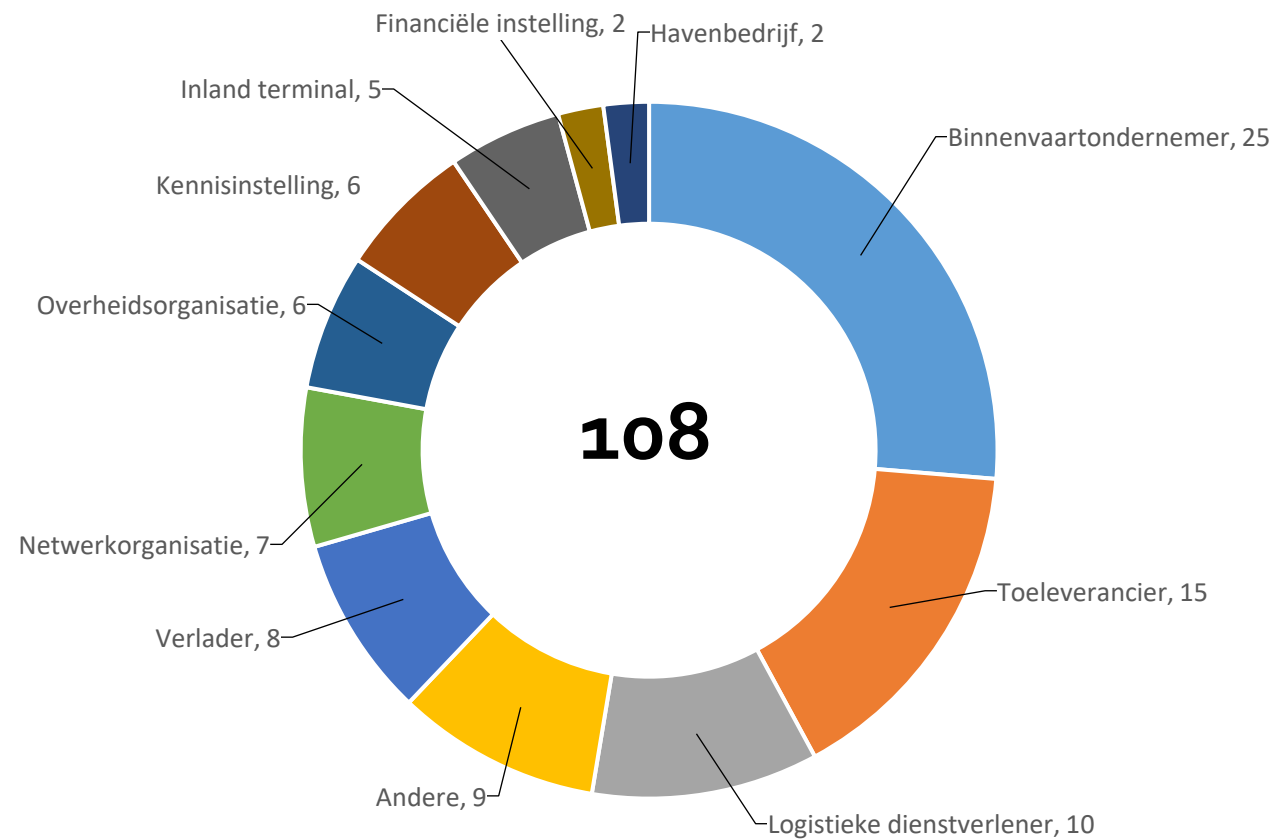

Pancarte

Green Deal 015. Binnenvaart

INITIATIEFNUMERS



GREEN
DEAL

015.
BINNENVAART

ONDERTEKENAARS



Vlaanderen
verbeeldt werk

Zuid-Duinker, Vlaanderen in beweging voor de binnenvaart en de kustvaart
Oost-Duinker, Vlaanderen in beweging voor de binnenvaart en de kustvaart



Green Deal 015. Binnenvaart

INITIATIEFNUMERS



GREEN
DEAL

015.
BINNENVAART

ONDERTEKENAARS



Vlaanderen
verbeeldt werk

Zuid-Duinker, Vlaanderen in beweging voor de binnenvaart en de kustvaart
Oost-Duinker, Vlaanderen in beweging voor de binnenvaart en de kustvaart



015 BINNENVAART

GREENDEAL

Participatief voorbereidingstraject

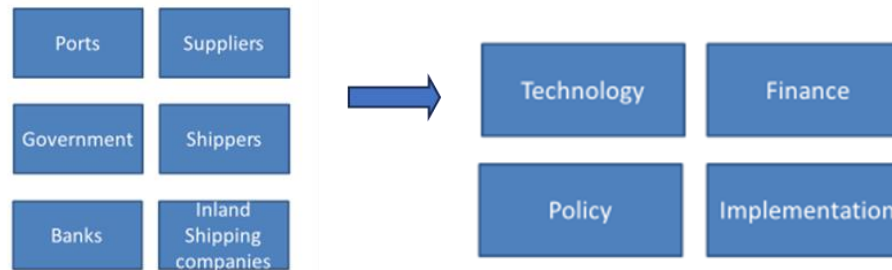

overzicht 4 domeinen

Technologie

Financiering

Beleid

Implementatie

**GREEN
DEAL**

015 BINNENVAART



Programma

- ▶ 13.15 – 14.00 **Update werkdomeinen: terugblik 2024 en vooruitblik 2025**
- ▶ 14.00 – 15.00 **Werkdomeinen: interactieve werksessies**
- ▶ 15.00 – 15.30 *Koffiepauze*
- ▶ 15.40 – 17.25 **Inspiratiesessies**
- ▶ 17.30 – 18.30 *Netwerkreceptie*

Terugblik en vooruitblik werkdomeinen

- ▶ Werkdomein Technologie
Arne Strybos • *Port of Antwerp – Bruges*
Carl Verhamme • *ITB*
- ▶ Werkdomein Financiële Oplossingen
Sylvie De Craecker • *De Vlaamse Waterweg*
- ▶ Werkdomein Implementatie
Philippe Govers • *Koepel Binnenvaart Vlaanderen*
Marjan Beelen • *Federatie Belgische Binnenvaart*
- ▶ Werkdomein Beleid
Maxim Van den Bossche • *Departement MOW*
Mathieu Coussens • *Departement MOW*
Christophe Bruglemans • *De Vlaamse Waterweg*

Werkdomein Technologie

Carl Verhamme (ITB)
Arne Strybos (PoAB)

GREEN
DEAL

015 BINNENVAART

Initiatiefnemers:



Vlaanderen
is mobiliteit &
openbare werken



FBB
Federatie Belgische Binnenvaart
Fédération Batellerie Belge



Port of
Antwerp
Bruges



EMPOWERING
LOGISTICS

overzicht 4 domeinen

Technologie

Financiering

Beleid

Implementatie

**GREEN
DEAL**

015 BINNENVAART



4 domeinen, 15 strategische doelstellingen

1. Technologische oplossingen – SPOC Ir. Carl Verhamme (ITB) en Arne Strybos (PoAB)

- SD1 Toegankelijk en haalbaar maken van groene technologieën die bijdragen aan vergroening (retrofit en nieuwbouw)
- SD2 Gebruiken van een uniform systeem voor emissiemeting en –rapportering in lijn met Europese kaders
- SD3 Versneld evolueren naar een multi-fuel situatie
- SD4 Blijvend verbeteren van de energie-efficiëntie van de binnenvaart

2. Financiële oplossingen – SPOC Sylvie De Craecker (DVW)

- SD5 Opbouwen van een fonds voor vergroening met bijdrage van verschillende stakeholders
- SD6 Uitwerken van oplossingen om de kosten van vergroening haalbaar te maken
- SD7 Realiseren van de vergroening via een substantiële inspanning door elke actor in de binnenvaart (verladers, financiële instellingen, havens, binnenvaartondernemers, ...)
- SD8 Creëren van een business case voor binnenvaartactoren die willen investeren in vergroening

3. Beleid – SPOC Maxim Van den Bossche (MOW) & Mathieu Coussens (MOW) & Christophe Bruglemans (DVW)

- SD9 Werken aan een beleid dat zowel op korte als lange termijn richting aangeeft (2030 en 2050)
- SD10 De Vlaamse Overheid en havenbedrijven nemen een voorbeeldrol op vlak van vergroening
- SD11 Komen tot eenvoudigere regelgeving bij vergroening
- SD12 Fiscale incentives uitwerken die in een overgangsfase groene technologieën economisch haalbaar maken
- SD13 Een grondig zicht verwerven op hoe een Europees emissielabel ingeschakeld kan worden ifv effectieve vergroening

4. Implementatie – SPOC Marjan Beelen (FBB) & Philippe Govers (KBV)

- SD 14: Frequent communiceren over vergroening en de Green Deal Binnenvaart
- SD14.1: Verbinden van actoren via frequente netwerkdagen (focus op binnenvaartondernemers)
- SD15: Oprichten van één neutraal platform (voorbereiding neutraal platform om alle informatie omtrent GDB te centraliseren en delen
- SD 15.1: Voorzien van een één op één begeleiding, vergroeningsconsulent

**What you always wanted to know
but were afraid to ask...**

Wat wordt de **dominante** technologie
naar vergroening in de binnenvaart?

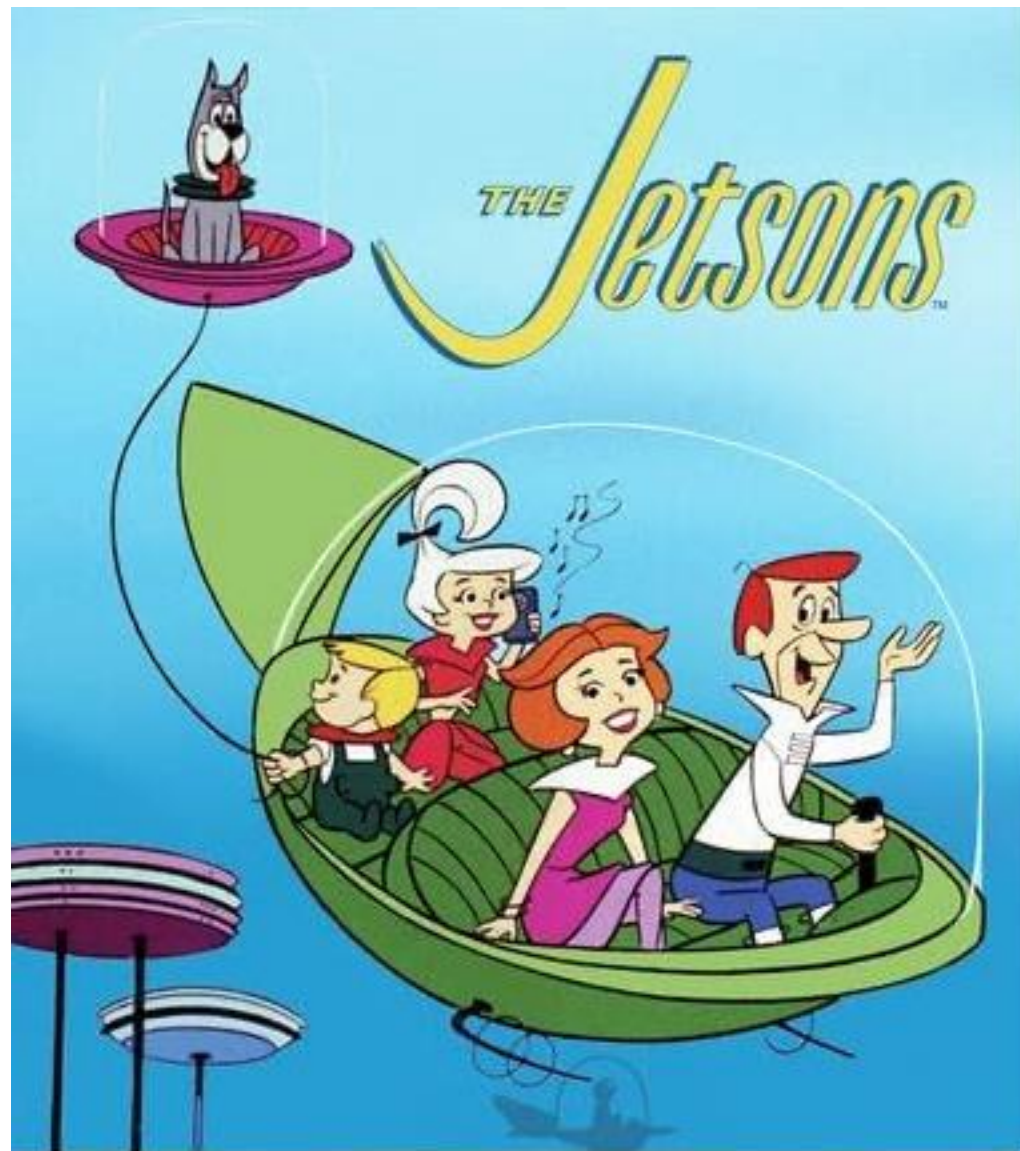

Hangt ervan af.....

- Welke termijn?
- TRL **2024 Innovatieve projecten**
- Toepassing?
Vermogen
Vaartraject
- Bunkerfaciliteiten? **2024 Bunkering**



- METEN **2025 Meetprotocol**
- DROP IN SOLUTIONS
Alternatieve brandstoffen HVO/FAME
CCR2 Nabehandeling/Stage V
2025 Sectorprojectie
- NO REGRET INVESTMENTS

Power Generation

*Genset ?
PEM FC ?
Battery?
Duel Fuel ICE?*

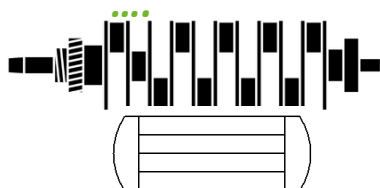

Drive Train

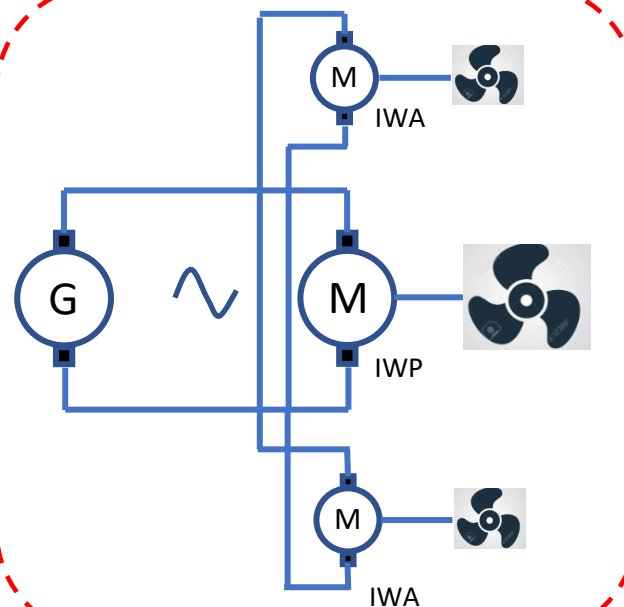

Werkdomein Financiële Oplossingen

Sylvie De Craecker
Celhoofd Innovatie
De Vlaamse Waterweg NV
sylvie.decraecker@vlaamsewaterweg.be

GSM: 0476 66 15 95

Aanwezig op LinkedIn, dus voeg me gerust toe!



**GREEN
DEAL**

015 BINNENVAART

overzicht 4 domeinen

Technologie

Financiering

Beleid

Implementatie

**GREEN
DEAL**

015 BINNENVAART





→ Lynn Eyckmans out
→ Sylvie De Craecker in

**GREEN
DEAL**

015 BINNENVAART



4 domeinen, 15 strategische doelstellingen

1. Technologische oplossingen – SPOC Ir. Carl Verhamme (ITB) en Arne Strybos (PoAB)

- SD1 Toegankelijk en haalbaar maken van groene technologieën die bijdragen aan vergroening (retrofit en nieuwbouw)
- SD2 Gebruiken van een uniform systeem voor emissiemeting en –rapportering in lijn met Europese kaders
- SD3 Versneld evolueren naar een multi-fuel situatie
- SD4 Blijvend verbeteren van de energie-efficiëntie van de binnenvaart

2. Financiële oplossingen – SPOC Sylvie De Craecker (DVW)

- SD5 Opbouwen van een fonds voor vergroening met bijdrage van verschillende stakeholders
- SD6 Uitwerken van oplossingen om de kosten van vergroening haalbaar te maken
- SD7 Realiseren van de vergroening via een substantiële inspanning door elke actor in de binnenvaart (verladers, financiële instellingen, havens, binnenvaartondernemers, ...)
- SD8 Creëren van een business case voor binnenvaartactoren die willen investeren in vergroening

3. Beleid – SPOC Maxim Van den Bossche (MOW) & Mathieu Coussens (MOW) & Christophe Bruglemans (DVW)

- SD9 Werken aan een beleid dat zowel op korte als lange termijn richting aangeeft (2030 en 2050)
- SD10 De Vlaamse Overheid en havenbedrijven nemen een voorbeeldrol op vlak van vergroening
- SD11 Komen tot eenvoudigere regelgeving bij vergroening
- SD12 Fiscale incentives uitwerken die in een overgangsfase groene technologieën economisch haalbaar maken
- SD13 Een grondig zicht verwerven op hoe een Europees emissielabel ingeschakeld kan worden ifv effectieve vergroening

4. Implementatie – SPOC Marjan Beelen (FBB) & Philippe Govers (KBV)

- SD 14: Frequent communiceren over vergroening en de Green Deal Binnenvaart
- SD14.1: Verbinden van actoren via frequente netwerkdagen (focus op binnenvaartondernemers)
- SD15: Oprichten van één neutraal platform (voorbereiding neutraal platform om alle informatie omtrent GDB te centraliseren en delen
- SD 15.1: Voorzien van een één op één begeleiding, vergroeningsconsulent

Terugblik 2023-2024

**GREEN
DEAL**

015 BINNENVAART



2. Financiële oplossingen

- 1) PoAB is aangesloten bij Green award
 - 15% korting op havengelden platinum label
 - 10% korting op havengelden gold label
- 2) Studie scheepvaartrechten opgestart
- 3) Info en overleg rond VLAIO-subsidie
- 4) Informeren VZW Netwerk
- 5) Overleg betreffende bankleningen en private equity

The logo for the Green Deal, featuring the words "GREEN DEAL" in a bold, green, sans-serif font. The text is set against a white background with a subtle, repeating zigzag pattern. A blue diagonal line separates the white background from a solid green section below.

**GREEN
DEAL**

015 BINNENVAART

The background of the slide is a photograph of a canal. In the foreground, there is a grassy bank with some dry, yellowish grass. A small, dark-colored boat is docked at the canal's edge. In the background, a concrete bridge spans across the canal under a clear blue sky.

Focus 2025

**GREEN
DEAL**

015 BINNENVAART



Focus 2025

- Private equity
- Overleg banken (PMV)
- CSRD
- Samenwerking met verladers
- Dialoog VLAIO
- Fiscaliteit
- Europese ondersteuning
- Belonen vs straffen





Vooral nieuwsgierig naar jullie input tijdens de interactieve sessie

Werkdomein Beleid

Mathieu Coussens & Maxim Van den Bossche
Afdeling Beleid – Departement Mobiliteit en Openbare Werken
mathieu.coussens@mow.vlaanderen.be
maxim.vandenbossche@mow.vlaanderen.be

GREEN
DEAL

015 BINNENVAART

Initiatiefnemers:



Vlaanderen
is mobiliteit &
openbare werken



overzicht 4 domeinen

Technologie

Financiering

Beleid

Implementatie

**GREEN
DEAL**

015 BINNENVAART



4 domeinen, 15 strategische doelstellingen

1. Technologische oplossingen – SPOC Ir. Carl Verhamme (ITB) en Arne Strybos (PoAB)

- SD1 Toegankelijk en haalbaar maken van groene technologieën die bijdragen aan vergroening (retrofit en nieuwbouw)
- SD2 Gebruiken van een uniform systeem voor emissiemeting en –rapportering in lijn met Europese kaders
- SD3 Versneld evolueren naar een multi-fuel situatie
- SD4 Blijvend verbeteren van de energie-efficiëntie van de binnenvaart

2. Financiële oplossingen – SPOC Sylvie De Craecker (DVW)

- SD5 Opbouwen van een fonds voor vergroening met bijdrage van verschillende stakeholders
- SD6 Uitwerken van oplossingen om de kosten van vergroening haalbaar te maken
- SD7 Realiseren van de vergroening via een substantiële inspanning door elke actor in de binnenvaart (verladers, financiële instellingen, havens, binnenvaartondernemers, ...)
- SD8 Creëren van een business case voor binnenvaartactoren die willen investeren in vergroening

3. Beleid – SPOC Maxim Van den Bossche (MOW) & Mathieu Coussens (MOW) & Christophe Bruglemans (DVW)

- SD9 Werken aan een beleid dat zowel op korte als lange termijn richting aangeeft (2030 en 2050)
- SD10 De Vlaamse Overheid en havenbedrijven nemen een voorbeeldrol op vlak van vergroening
- SD11 Komen tot eenvoudigere regelgeving bij vergroening
- SD12 Fiscale incentives uitwerken die in een overgangsfase groene technologieën economisch haalbaar maken
- SD13 Een grondig zicht verwerven op hoe een Europees emissielabel ingeschakeld kan worden ifv effectieve vergroening

4. Implementatie – SPOC Marjan Beelen (FBB) & Philippe Govers (KBV)

- SD 14: Frequent communiceren over vergroening en de Green Deal Binnenvaart
- SD14.1: Verbinden van actoren via frequente netwerkdagen (focus op binnenvaartondernemers)
- SD15: Oprichten van één neutraal platform (voorbereiding neutraal platform om alle informatie omtrent GDB te centraliseren en delen
- SD 15.1: Voorzien van een één op één begeleiding, vergroeningsconsulent

Werkdomein Beleid, SD9-SD13

3. Beleid – Maxim Van den Bossche & Mathieu Coussens (MOW) & Christophe Bruglemans (DVW)

- SD9 Werken aan een beleid dat zowel op korte als lange termijn richting aangeeft (2030 en 2050)
- SD10 De Vlaamse Overheid en havenbedrijven nemen een voorbeeldrol op vlak van vergroening
- SD11 Komen tot eenvoudigere regelgeving bij vergroening
- SD12 Fiscale incentives uitwerken die in een overgangsfase groene technologieën economisch haalbaar maken
- SD13 Een grondig zicht verwerven op hoe een Europees emissielabel ingeschakeld kan worden ifv effectieve vergroening

Terugblik 2024

**GREEN
DEAL**

015 BINNENVAART



Terugblik 2024

3. Beleid

- Samenwerkingsovereenkomst tussen dMOW en DVW om middelen voor 2024 te poolen
- Met deze middelen kunnen aantal acties (co)financieren, waaronder studie vergroeningstechnologieën ITB (OD9.2) & studie infrastructuur (zie werkdomein infrastructuur)
- Best practices document rond vergroening van de vloot VO en havens (OD10.1)
- Meldpunt rond barrières in regelgeving en andere zaken op website www.vergroeningbinnenvaart.be (OD11.1)
- Lobbywerk ten aanzien van de EC in het wegwerken van barrières in regelgeving betreffende de binnenvaart. (Bv. brief naar EC rond aanpassing NRMM-verordening (OD11.2))
- Informele gesprekken met EC om binnenvaart meer op radar te zetten in het volgende MFK (OD10.2)
- Verdere stappen gezet rond OD10.3 integreren van vergroening in overheidsopdrachten transport
- Opmaak beleidsnota MOW voor de komende legislatuur. Omtrent verduurzaming van binnenvaart bekijken welke rol we kunnen spelen in het wegwerken van de drempels m.b.t. de uitrol van alternatieve brandstoffen

Focus 2025

**GREEN
DEAL**

015 BINNENVAART



Focus 2025

3. Beleid

- Werk maken van **gunstigere fiscaliteit voor CAPEX en eventueel OPEX** van vergroende schepen (SD12)
- Bekijken opstart van de WG met bottom-up principe rond SD9 Werken aan een **beleid dat zowel op korte als lange termijn richting aangeeft** (2030 en 2050)
- Verder werken aan implementatie van **beleid omtrent alternatieve technologie**, alsook certificering vanaf dit ook internationaal afgeklopt is (SD 11)
- Bekijken hoe studie vergroeningstechnologieën voor ons kan bijdragen aan **gericht bepalen van prioriteiten per niche in de sector** (OD9.2)
- Blijven aandachtig voor het **wegwerken van barrières in de regelgeving**, dit om de faciliterende functie van beleid te bewaken (OD11.1). Ook op hogere beleidsniveaus (OD11.2)
- Blijven meewerken binnen CCR aan de verdere ontwikkeling en mogelijke toepassingen van een **emissielabel** (OD13.1 & OD13.2)
- Verder werken aan **integratie van vergroening in overheidsopdrachten transport** (OD10.3)

Benieuwd naar jullie
ideeën



**GREEN
DEAL**

015 BINNENVAART



Werkdomein Implementatie

Philippe Govers – Voorzitter KBV

+32 472 40 13 25

philippe.govers@koepelbinnenvaartvlaanderen.be

Marjan Beelen – Projectleider - FBB project 4 - Vergroening

+32 491 62 40 54

marjan@citbo.com



**GREEN
DEAL**

015 BINNENVAART

Overzicht 4 domeinen

Technologie

Financiering

Beleid

Implementatie

**GREEN
DEAL**

015 BINNENVAART



4 domeinen, 15 strategische doelstellingen

1. Technologische oplossingen – SPOC Ir. Carl Verhamme (ITB) en Arne Strybos (PoAB)

- SD1 Toegankelijk en haalbaar maken van groene technologieën die bijdragen aan vergroening (retrofit en nieuwbouw)
- SD2 Gebruiken van een uniform systeem voor emissiemeting en –rapportering in lijn met Europese kaders
- SD3 Versneld evolueren naar een multi-fuel situatie
- SD4 Blijvend verbeteren van de energie-efficiëntie van de binnenvaart

2. Financiële oplossingen – SPOC Sylvie De Craecker (DVW)

- SD5 Opbouwen van een fonds voor vergroening met bijdrage van verschillende stakeholders
- SD6 Uitwerken van oplossingen om de kosten van vergroening haalbaar te maken
- SD7 Realiseren van de vergroening via een substantiële inspanning door elke actor in de binnenvaart (verladers, financiële instellingen, havens, binnenvaartondernemers, ...)
- SD8 Creëren van een business case voor binnenvaartactoren die willen investeren in vergroening

3. Beleid – SPOC Maxim Van den Bossche (MOW) & Mathieu Coussens (MOW) & Christophe Bruglemans (DVW)

- SD9 Werken aan een beleid dat zowel op korte als lange termijn richting aangeeft (2030 en 2050)
- SD10 De Vlaamse Overheid en havenbedrijven nemen een voorbeeldrol op vlak van vergroening
- SD11 Komen tot eenvoudigere regelgeving bij vergroening
- SD12 Fiscale incentives uitwerken die in een overgangsfase groene technologieën economisch haalbaar maken
- SD13 Een grondig zicht verwerven op hoe een Europees emissielabel ingeschakeld kan worden ifv effectieve vergroening

4. Implementatie – SPOC Marjan Beelen (FBB) & Philippe Govers (KBV)

- SD 14: Frequent communiceren over vergroening en de Green Deal Binnenvaart
- SD14.1: Verbinden van actoren via frequente netwerkdagen (focus op binnenvaartondernemers)
- SD15: Oprichten van één neutraal platform (voorbereiding neutraal platform om alle informatie omtrent GDB te centraliseren en delen)
- SD 15.1: Voorzien van een één op één begeleiding, vergroeningsconsulent

Terugblik 2024

**GREEN
DEAL**

015 BINNENVAART



Domein Implementatie

SD 15: Voorzien van één op één begeleiding

- Vergroeningsconsulent Valentijn Vernijns
- Aangesteld door ITB

SD 15: Oprichten van één neutraal platform

- Website: <https://vergroeningbinnenvaart.be/>
- Overzicht 'Kennis en vooruitgang':
<https://vergroeningbinnenvaart.be/kennis-voortgang/#>

SD 14: Frequent communiceren over vergroening en de Green Deal Binnenvaart

- Nieuwsbrief: aanmelden via
<https://vergroeningbinnenvaart.be/nieuws/>



**GREEN
DEAL**

015 BINNENVAART

Domein Implementatie

Alternatieve brandstoffen

Het Departement Mobiliteit en Openbare Werken: overzicht van locaties waar alternatieve brandstoffen kunnen worden gebunkerd.

TECHNOLOGIE

Aanvraagformulier vrijstelling accijnzen

Alternatieve brandstoffen zoals HVO worden niet meer extra belast. Je moet je aanvraag wel zelf indienen. Klik hier voor meer info.

FINANCIËLE OPLOSSINGEN

Extra uitleg over elektrisch schip VLOOT

Synergie sessie slides

TECHNOLOGIE

Overzicht ondertekenaars

Een overzicht van alle ondertekenaars vind je hier.

ALGEMEEN

Engagementsverklaring

Lanceringsevent

Bekijk hier de slides van het lanceringsevent op 23 juni 2023 in het Havenhuis in Antwerpen.

ALGEMEEN

Studie accijnzenproblematiek alternatieve brandstoffen

Studie uitgevoerd door Tiberghien naar de accijnzenproblematiek van alternatieve brandstoffen.

BELEID, FINANCIËLE OPLOSSINGEN

Synergie sessie 22 februari 2024

Alle presentaties

ALGEMEEN

Conceptnota

ALGEMEEN

Virtuele bijeenkomst

Op 28 november vond een eerste virtuele meeting plaats voor alle ondertekenaars van de Green Deal Binnenvaart. Bekijk hier de slides.

ALGEMEEN

Video: Proefproject: La Coruna vaart op HVO

Vergroening in de Binnenvaart: proefvaart met HVO

BELEID, FINANCIËLE OPLOSSINGEN, TECHNOLOGIE

Alle Vlaamse Green Deals

Voor meer info over alle Vlaamse Green Deals, kan je terecht bij de collega's van het Departement Omgeving

ALGEMEEN

Factsheets verduurzamingstechnieken

TECHNOLOGIE

GREEN DEAL

015 BINNENVAART

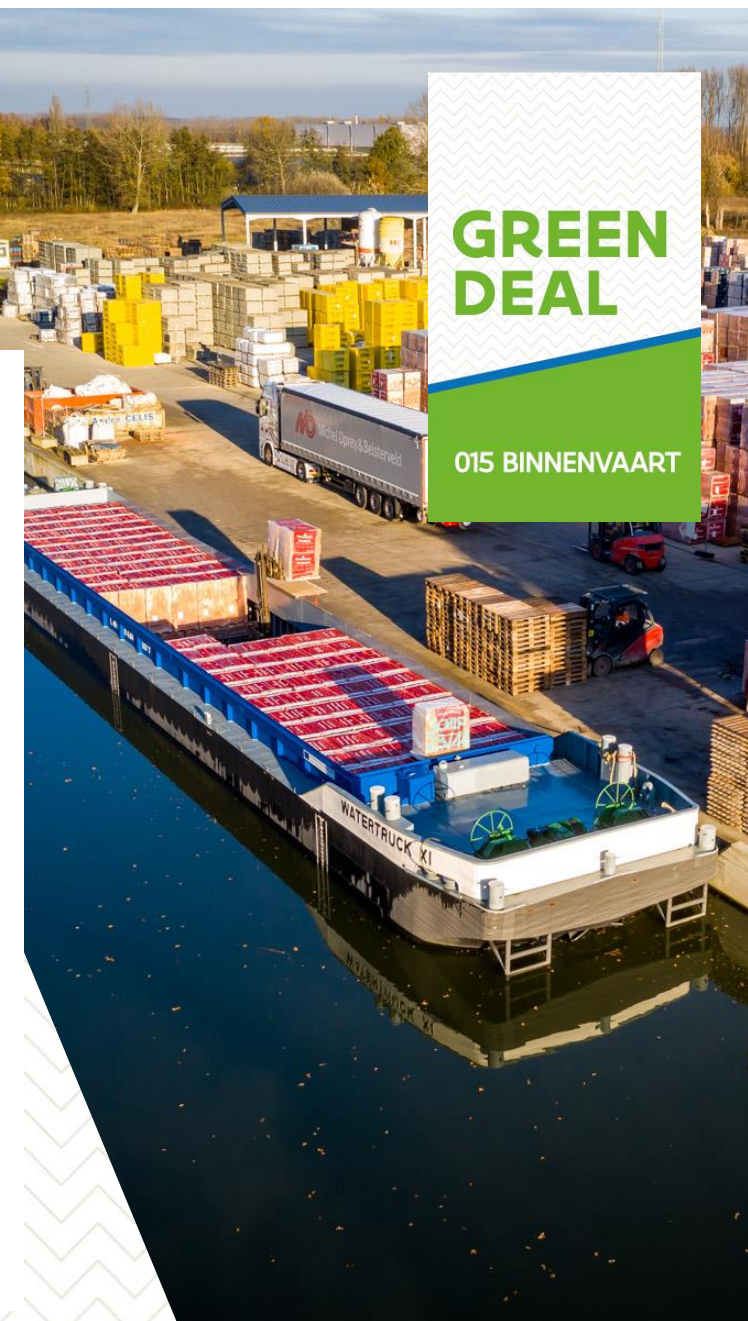

Domein Implementatie

SD 14.1: Verbinden van actoren via frequente netwerkdagen met focus op binnenvaartondernemers

- Klankbordsessie op 25 juni 2024
- 40 binnenvaartondernemers
- Algemene toelichting Green Deal Binnenvaart
- Break out sessies
- Conclusies en volgende stappen
 - Binnenvaartsector mee betrekken bij het proces (bottom-up aanpak)
 - Meer aandacht voor door-ontwikkelen en vergroening van bestaande technieken (i.h.k.v. financiële haalbaarheid)
 - Niet enkel focus op innovatie, zoals zero emissie, waterstof enz...
 - Financiering Vlaamse binnenvaartvloot om concurrentiepositie t.o.v. van andere landen te behouden
 - Verschillende opmerkingen zijn opgenomen in de 4 domeinen om hiermee aan de slag te gaan



**GREEN
DEAL**

015 BINNENVAART

Focus 2025

**GREEN
DEAL**

015 BINNENVAART



Domein Implementatie

SD 15: Verderzetting en uitbouw werking vergroeningsconsulent

- Valentijn Vernyns
- Contact: +32 475 43 68 95 of V.vernyns@itb-info.be
- Zichtbaarheid geven aan deze rol
- Uitwerking verschillende dossiers ism sector

SD 14: Frequent communiceren over vergroening en de Green Deal Binnenvaart

- Klankbordsessie binnenvaart
 - Binnenvaartsector → ambassadeurschap
- Klantbordsessie verladers
 - Hoe kijkt de lading naar de vergroening binnen de sector?
- Realiseren van een mindshift bij alle actoren
 - Website, nieuwsbrief, videoreeks
 - Good Practices
- Organiseren van netwerkdagen, evenementen, ...

Sector informeren en engageren!



Programma

- ▶ 13.15 – 14.00 **Werkdomeinen: terugblik 2024 en vooruitblik 2025**
- ▶ 14.00 – 15.00 **Interactieve sessie werkdomeinen**
- ▶ 15.00 – 15.30 ***Pauze***
- ▶ 15.40 – 17.25 **Inspiratiesessies**
- ▶ 17.30 – 18.30 ***Netwerkreceptie***

Interactieve sessies werkdomeinen: doel

- ▶ In **dialogoog** met de stakeholders
- ▶ Feedback op prioriteiten 2025?
- ▶ Welke bijkomende acties willen jullie op de agenda zetten?

- ▶ Vandaag één werkdomein // in 2025 sterker inzetten op **outreach en interactie** met stakeholders



Interactieve sessies werkdomeinen: praktisch

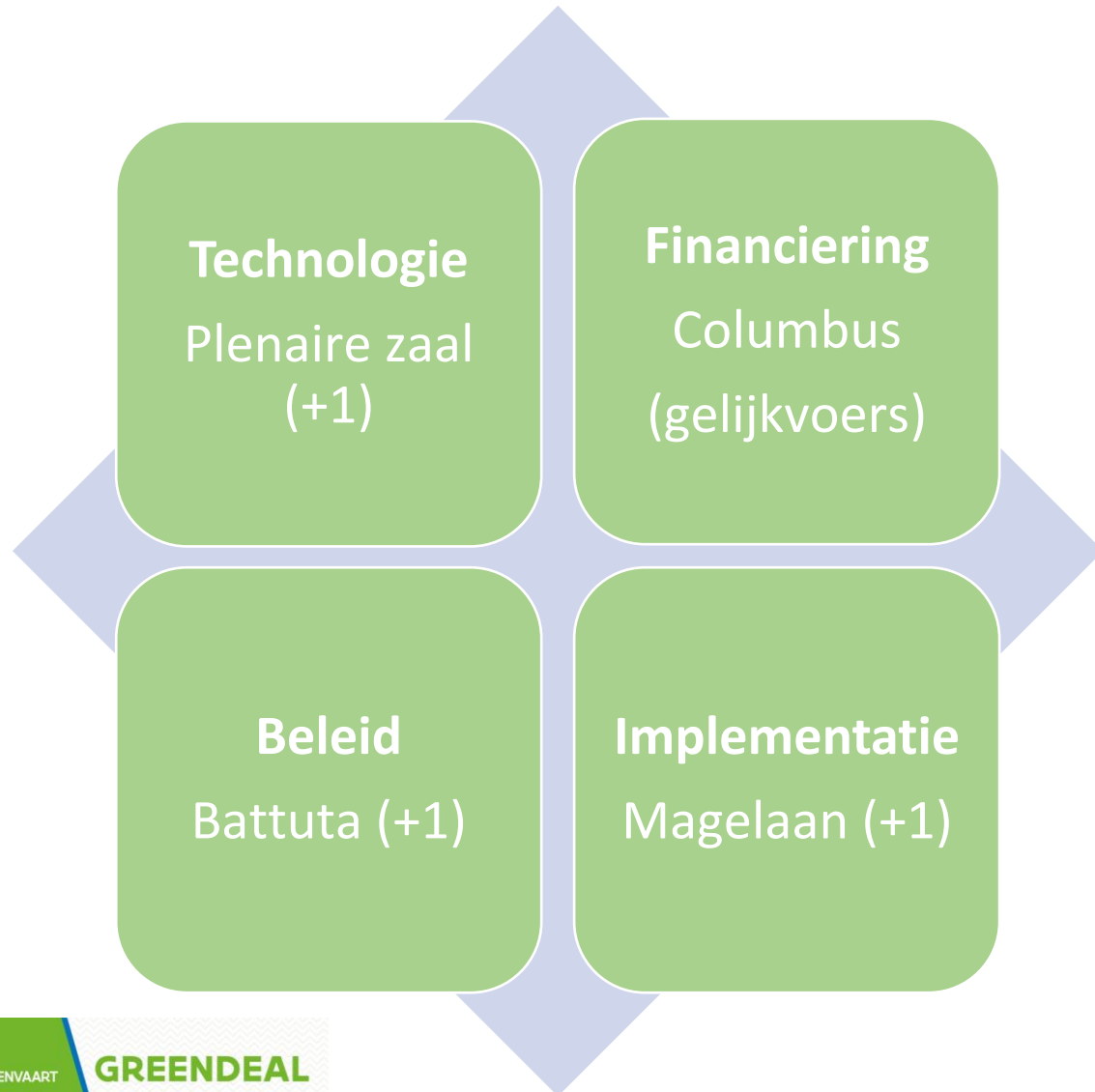

- ▶ Iedereen neemt deel aan de interactieve sessie van **één werkdomein**
- ▶ Op de **folder** die u ontving staat uw toegewezen werkdomein
- ▶ Na deze sessies verwelkomen we u op de gelijkvloers voor een *koffiepauze*

Programma

- ▶ 13.15 – 14.00 **Werkdomeinen: terugblik 2024 en vooruitblik 2025**
- ▶ 14.00 – 15.00 **Interactieve sessie werkdomeinen**
- ▶ 15.00 – 15.30 *Pauze*
- ▶ 15.40 – 17.25 **Inspiratiesessies**
- ▶ 17.30 – 18.30 ***Netwerkreceptie***

Inspiratiesessies

BLOK 1 15:40	Rondgang Log!Ville <i>Gelijkvloers</i>	Valentijn Vernyns & Sophia van Stijn “Vergroening binnenvaart in de praktijk” <i>1^e verdieping – plenaire zaal</i>	Roel Haeseldonckx “Private Equity” <i>1^e verdieping – zaal Battuta</i>
BLOK 2 16:15	Rondgang Log!Ville <i>Gelijkvloers</i>	Wim De Peuter “Eco Power Shaft” <i>1^e verdieping – plenaire zaal</i>	Tom Verlinden “Hydrogen Shipping” <i>1^e verdieping – zaal Battuta</i>
BLOK 3 16:50	Rondgang Log!Ville <i>Gelijkvloers</i>	Valentijn Vernyns & Sophia van Stijn “Vergroening binnenvaart in de praktijk” <i>1^e verdieping – plenaire zaal</i>	Tom Verlinden “Hydrogen Shipping” <i>1^e verdieping – zaal Battuta</i>

- ▶ Op de **folder** die u ontving staat voor elke blok uw toegewezen sessie aangegeven
- ▶ Gelieve u aan deze verdeling te houden en vlot door te schuiven na elke sessie, zodat we tijdig kunnen starten
- ▶ Na deze 3 blokken verwelkomen we u op de gelijkvloers voor de netwerkreceptie!

Ook geïnteresseerd?



- ▶ Check de website voor de volledige ambitietekst van de Green Deal Binnenvaart Vlaanderen + de engagementsverklaring:

- ▶ <https://www.vergroeningbinnenvaart.be>

- ▶ greendeal@vlaamsewaterweg.be

- ▶ Of scan onderstaande QR code:

